

新潟商工会議所主催

Amazonを活用した北米向け販路開拓支援事業

—事業説明—

2022年6月7日（火）

本事業の概要について

開催趣旨

新潟商工会議所では、海外渡航を伴わずコストを抑えながら販路開拓を行うことができる「**越境EC（Amazon）**」を活用した、北米向け販路開拓支援事業を実施します。本事業では、テストマーケティングによる最適な販促戦略提案から本格販売までサポートを行うとともに、当所が費用の一部助成を行うなど、費用負担もほとんどなく海外ECモールに出品できるため、今まで越境ECおよび海外展開に取り組んだことのない事業者様でも参加しやすいスキームとなっております。

事業のポイント

- ◆ **事業者様の費用負担軽減のため、当所が費用の一部助成を実施！**
- ◆ **販売代行を行うため、インターネットの活用が不慣れな事業者様でも参加可能！**
- ◆ **越境EC出品に係る初期対応～販売促進まで、ワンストップでの支援を実施！**

越境ECについて

越境EC（Electronic Commerce）とは

- ▶ インターネット通販サイトを通じた国際的な電子商取引。
- ▶ 海外への直接出店に比べて、リスクやコストの軽減にもつながり、かつ、商圏が広がるため、各種負担を抑えながら海外進出を行うことができる。

海外販路に興味はあるが、ノウハウもなく不安…

自社製品の需要は海外にあるのか？

海外への販路拡大は様々なリスクがありそう…



事業者様

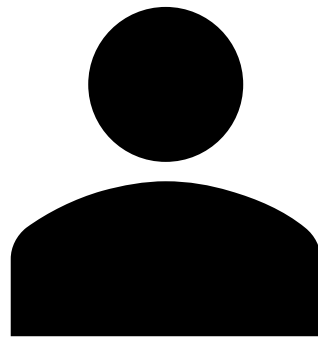

海外渡航を伴わず
コストを抑えながら
商圏を広げることが
できる

「越境ECへの出品」
が解決策になる！

連携企業と役割分担



【(株)グローバルブランド (GB社)】

- ・ 参加企業及び商品の選定
- ・ 保有する米国Amazonサイト内で販売し、データの取得・市場調査も同時に行う。
- ・ 海外マーケティング、海外物流を含めワンストップでの販売を実施。
- ・ 参加事業者様に結果のフィードバック



【東京海上日動火災保険(株)】

- ・ 海外PL保険、貨物保険の提供
- ・ 制度運営フォロー



【新潟商工会議所】

- ・ 全体進捗管理
- ・ 費用助成 (海外保険・販促費用)

本事業の流れ

- ▶ **テストマーケティング⇒本格販売の2ステップ**
- ▶ **越境EC販売に必要なことはすべてワンストップで支援。**
- ▶ **販売データは参加事業者様にも共有させていただくため、マーケティング調査にも大きな効果がある。**

テストマーケティング

本格販売

概要

・サンプルを用いて、本格販売に向けたデータの取得等をした上で、市場調査を行います。

・テストマーケティングで得られた情報をもとに、販売促進策を実行し、販売促進に繋げる。

商品の取引

サンプルについては、事業者様より無償提供していただく。

グローバルブランド社が商品買取販売を行う。

時期

9月～11月

12月～2月

テストマーケティング事業

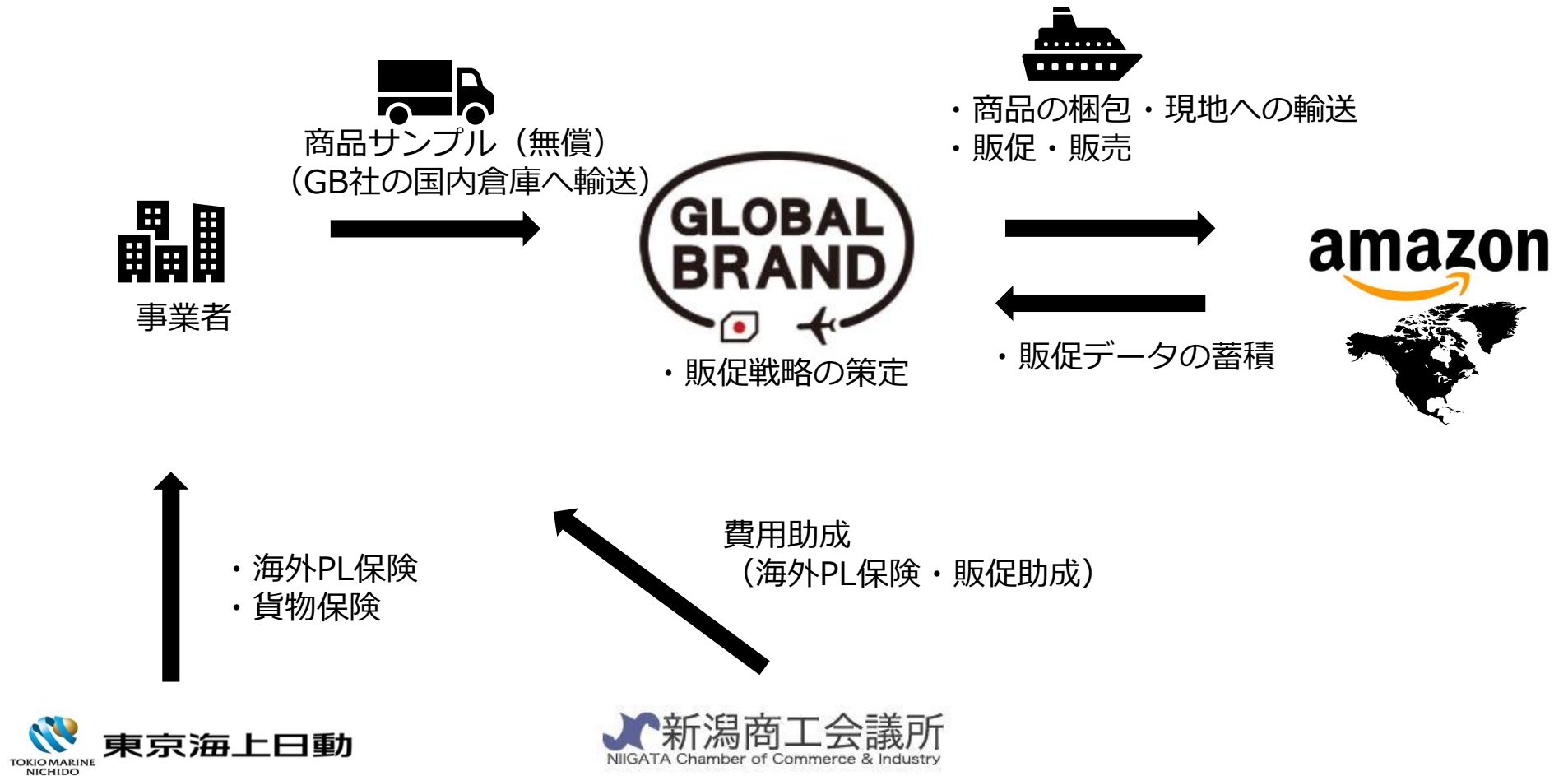

本格販売事業

※テストマーケティングで得られた販促支援策を実行

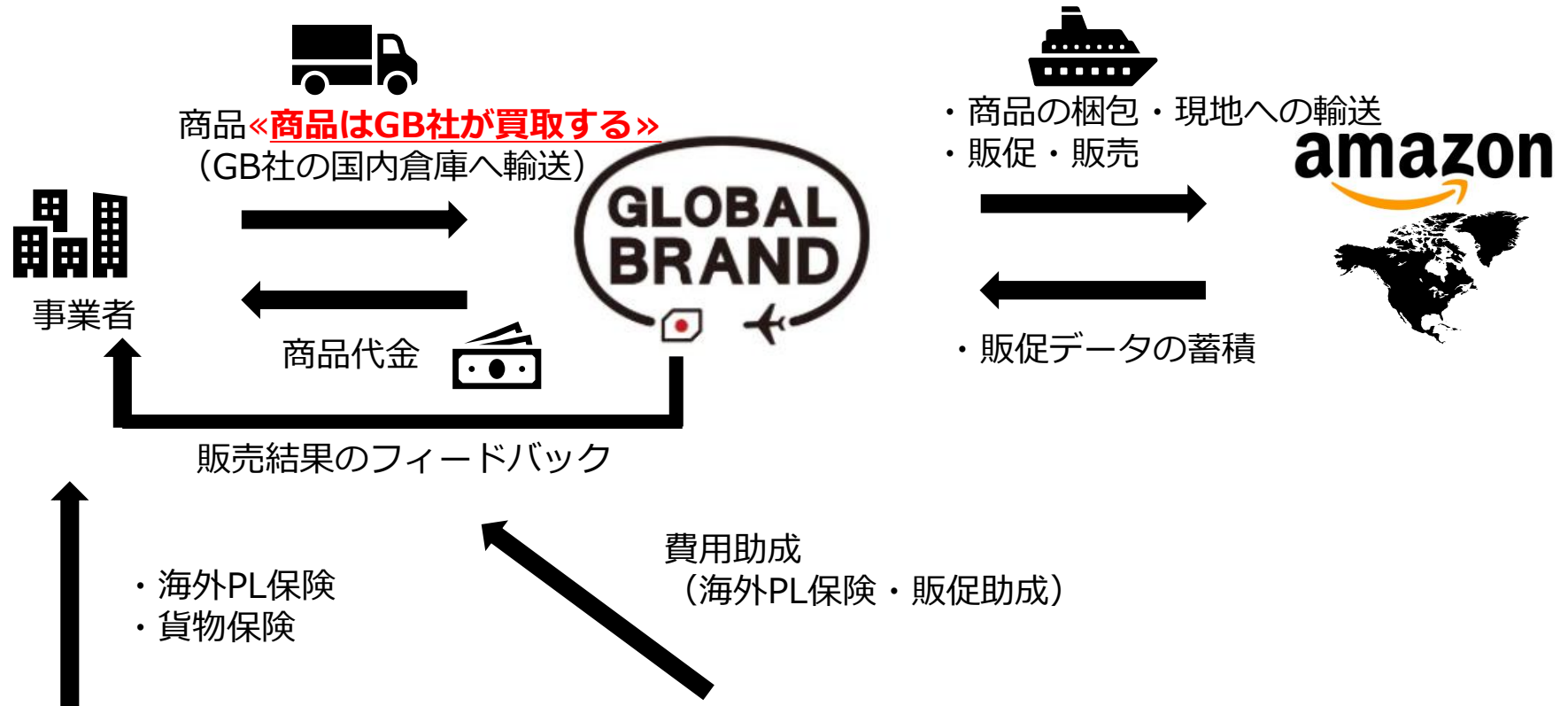

参加事業者の負担

参加者の対応事項

1 事前セミナー（6/7）・出品準備・個別相談会（6月～8月）

① 出品準備・個別相談会実施予定

- ・ Amazon商品ページの作成にあたり、写真などの商品情報提出。
- ・ 個別相談会では、出品する商品や販売価格等について協議。

② 商品をAmazon倉庫に輸送

- ・ 指定された数量のサンプルを国内指定倉庫に輸送。（国内運賃は事業者負担）

2 テストマーケティングの実施（9月～11月）

① サンプルを用いたテストマーケティング開始

② 提供いただくサンプルについては、**無償提供（10～30個）**していただく。

※サンプルの数については要相談。

3 本格販売の実施（12月～2月）

① GB社との販売価格などを協議の上、**買取販売**にて本格販売事業を実施する。

② 指定された商品を国内倉庫に輸送。

※GB社より再発注依頼があった場合は、②を繰り返す。

③ **GB社より、得られた販売データを参加事業者にフィードバックする。（3月）**

参加者の費用負担

- ① 国内倉庫（愛知県）までの輸送費
- ② テストマーケティング時のサンプル代

募集要項について

応募条件

新潟商工会議所 会員事業所

募集数

6社（1社あたり2品まで）

※上記を超える応募の場合は、GB社と協議の上、参加企業を選定

※当事業の参加事業者は、新潟商工会議所会員事業者限定となっております。非会員の事業者様は、ぜひ当所会員へのご加入をご検討ください。

対象商材

加工食品、雑貨、キッチン用品、玩具など（下記参照）

【出品可能な商品群】

- ①Amazonで販売実績があるカテゴリーの商品、下記に該当する商品
（加工食品、日用品、キッチン用品、雑貨、文房具、工具、玩具、オフィス関連商品等）
- ②国内上代が目安として2万円以内の商品
- ③商品サイズが三辺100cm以内で20kg以上を超えない商品
（目安として）
- ④ 1事業者あたり出展商品数は2商品までとします。

【NG商品】 お酒・冷蔵品・冷凍品・医薬品 など

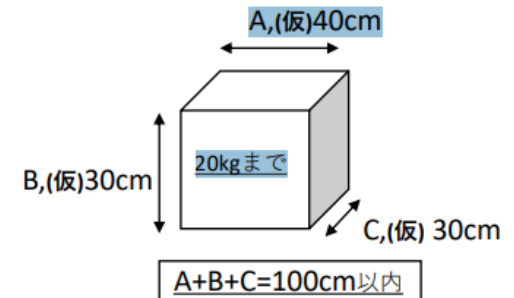

お申込みについて

【申込方法】

エントリーシートに必要な事項を記入のうえ、メールまたはFAXにてお送りください。

(宛先) メール : seisaku@niigata-cci.or.jp FAX : 025-290-4421

申込締切 : 7月8日 (金) 17 : 00まで

【事業について】

当所ホームページをご覧ください。

事業の案内・エントリーシートなどをご覧ください。

(<https://www.niigata-cci.or.jp/archives/14338>)

本事業のについてご不明な点などございましたら、下記担当までお問い合わせください。

【お問い合わせ先】

新潟商工会議所 総合政策課 (担当 : 金田)

T E L : 0 2 5 - 2 9 0 - 4 4 1 1

E-mail : seisaku@niigata-cci.or.jp